



Prefeitura Municipal da Estância Turística de Paraguaçu Paulista

Av. Siqueira Campos, 1430 – Jardim Paulista – Praça Jornalista Mário Pacheco - CEP. 19703-061

CNPJ 44.547.305/0001-93 - Estância Turística de Paraguaçu Paulista - Estado de São Paulo

1

INFORMAÇÕES ACERCA DO EDITAL, VIA INTERNET

A empresa que optar pela retirada eletrônica do Edital, deverá enviar ofício a Prefeitura Municipal da Estância Turística de Paraguaçu Paulista. Fax (xx18 3361-9109) ou via e-mail licitacao@eparaguacu.sp.gov.br

(MODELO RECIBO)

PREGÃO PRESENCIAL Nº 056/2021

Prestação de serviço de acesso corporativo à internet (rede mundial de computadores), em banda larga dedicada, sendo 02 links de dados, com velocidade mínima de 500 Mbps.

RAZÃO SOCIAL:

CNPJ:

FONE:

FAX:

DATA:

NOME:

RUBRICA

E-MAIL:

Obs.: Este recibo deverá ser preenchido e encaminhado, para eventuais comunicações aos interessados, quando necessário, sob pena de não nos responsabilizarmos por eventuais prejuízos decorrentes da impossibilidade de comunicação por quaisquer alterações que se fizerem necessárias neste Edital, (ALÉM DISSO, DEVE ACOMPANHAR PELO SITE EVENTUAIS MUDANÇAS).



Prefeitura Municipal da Estância Turística de Paraguaçu Paulista

Av. Siqueira Campos, 1430 – Jardim Paulista – Praça Jornalista Mário Pacheco - CEP. 19703-061
CNPJ 44.547.305/0001-93 - Estância Turística de Paraguaçu Paulista - Estado de São Paulo

2

PREGÃO (PRESENCIAL) N.º 056/2021 PROCESSO ADMINISTRATIVO N.º 252/2021 EDITAL N.º 111/2021

A Prefeitura Municipal de Paraguaçu Paulista, com sede à Avenida Siqueira Campos, n.º 1.430, **TORNA PÚBLICO** que se acha aberta no Departamento de Compras e Licitações da Prefeitura Municipal, licitação na modalidade **PREGÃO 056/2021 PRESENCIAL**, do tipo **MENOR PREÇO – (Processo n.º 252/2021)**, objetivando a **Prestação de serviço de acesso corporativo à internet (rede mundial de computadores), em banda larga dedicada, sendo 02 links de dados, com velocidade mínima de 500 Mbps.**, que será regida pela Lei Federal n.º 10.520, de 17 de julho de 2002, Decreto Municipal n.º 4.536, de 25 de novembro de 2005, Lei Federal n.º 8.666, de 21 de junho de 1993, atualizadas pelas Leis n.ºs 8.883 de 08 de junho de 1994, 9.032 de 28 de abril de 1995 e alterações da Lei n.º 9.648 de 27 de maio de 1998. O Edital na íntegra poderá ser obtido no Departamento de Compras e Licitações da Prefeitura Municipal ou pelo site www.eparaguacu.sp.gov.br. As propostas deverão obedecer às especificações deste instrumento convocatório e anexos, que dele fazem parte integrante.

Os envelopes contendo a **PROPOSTA** e os **DOCUMENTOS** de habilitação serão recebidos no endereço abaixo mencionado, para credenciamento da sessão pública de processamento do Pregão.

A sessão de processamento do pregão será na sala de reuniões da Divisão de Licitações, localizada na Av. Siqueira Campos, 1430, centro, iniciando-se a sessão de abertura no dia **25 de outubro de 2021, às 09:00 horas** e será conduzido pelo Pregoeiro com o auxílio da Equipe de Apoio, designado nos autos do processo em epígrafe.

Não havendo expediente ou o correndo qualquer fato superveniente que impeça a realização do certame na data marcada, a sessão será automaticamente transferida para o primeiro dia útil subsequente, no mesmo horário e local anteriormente estabelecido, desde que não haja comunicação do pregoeiro em contrário.

I - DO OBJETO

1 - A presente licitação tem por objeto a Prestação de serviço de acesso corporativo à internet (rede mundial de computadores), em banda larga dedicada, sendo 02 links de dados, com velocidade mínima de 500 Mbps., relacionados no Anexo I, observadas as especificações ali estabelecidas.

Justificativa: Contratação necessária para disponibilidade dos serviços públicos para a população.

II - DA PARTICIPAÇÃO

1 - Poderão participar do certame todos os interessados do ramo de atividade pertinente ao objeto da aquisição, e que preencherem as condições de credenciamento constantes deste Edital.

2 - Não será admitida a participação na presente licitação de empresas se encontrem em uma ou mais das seguintes situações:

2.2.1. Consórcios, apresentadas na forma de consórcios, agrupamentos, associações, cooperativas ou parceiras;

2.2.2. Empresas declaradas inidôneas para licitar ou contratar com qualquer órgão ou entidade da Administração Pública direta ou indireta, Federal, Estadual ou Municipal;

2.2.3. Empresas impedidas de licitar ou contratar com a Prefeitura Municipal de Paraguaçu Paulista;

2.2.4. Empresas das quais participe, seja a que título for servidor público municipal de Paraguaçu Paulista.

3 - Sob pena de inabilitação ou desclassificação, todos os documentos apresentados deverão referir-se ao mesmo CNPJ constante na proposta de preços, exceto aqueles documentos que, pela própria natureza, comprovadamente, forem emitidos somente em nome da matriz.

III - DO CREDENCIAMENTO

1 - Para o credenciamento deverão ser apresentados os seguintes documentos fora dos envelopes:

a) tratando-se de **representante legal**, o estatuto social, contrato social ou outro instrumento de registro comercial, registrado na Junta Comercial (última alteração), no qual estejam expressos seus poderes para exercer direitos e assumir obrigações em decorrência de tal investidura;

b) tratando-se de **procurador**, o instrumento de procuração público ou particular com firma reconhecida do qual constem poderes específicos para formular lances, negociar preço, interpor recursos e desistir de sua interposição e praticar os demais atos pertinentes ao certame, acompanhado do correspondente documento, dentre os indicados na alínea "a", que comprove os poderes do mandante para a outorga.

1.1 – Para obter os benefícios da Lei Complementar n.º 123/06, a qualidade de microempresa ou empresa de pequeno porte deverá estar expressa no documento apresentado em cumprimento ao item 1, alínea "a", b, e item VI subitem 1.1, deste edital, nos termos do disposto no artigo 72 da referida Lei Complementar n.º 123/06.

1.1.1 – para se enquadrar na condição de microempresa ou empresa de pequeno porte, a sociedade empresária, a sociedade simples e o empresário a que se refere o artigo 966 da Lei 19.406/02, devidamente registrados no Registro de Empresa Mercantis ou no Registro Civil de Pessoas Jurídicas, deverão cumprir as disposições do artigo 3º da Lei Complementar n.º 123/06, além de, não incorrer em nenhuma das exceções contidas nos incisos I a X do § 4º do artigo 3º da lei complementar n.º 123/06., devendo apresentar fora dos envelopes

DECLARAÇÃO DE ME E EPP, anexo VI.

1.1.2 – ficam desde já advertidos os licitantes que a prática de qualquer ato no sentido de admitir que sua entidade empresarial é empresa de pequeno porte ou microempresa a fim de obter tratamento diferenciado no certame, quando não se enquadra nos termos do artigo 3º da lei Complementar n.º 123/06, ou quando estiver



inserida nas situações elencadas nos incisos I e X do §4º do artigo 3º da lei Complementar nº 123/06, constitui fraude à realização de ato do procedimento licitatório, sujeito o infrator às penalidades previstas no artigo 93 da lei n.º 8.666/93.

2 - O representante legal e o procurador deverão identificar-se exibindo documento oficial de identificação que contenha foto.

3 - Será admitido apenas 01 (um) representante para cada licitante credenciada, sendo que cada um deles poderá representar apenas um credenciado.

4 - A ausência do Credenciado, em qualquer momento da sessão, impossibilitará a participação da licitante neste pregão para formular lances, negociar preço, interpor recursos e desistir de sua interposição e praticar os demais atos pertinentes ao certame.

IV - DA FORMA DE APRESENTAÇÃO DA DECLARAÇÃO DE PLENO ATENDIMENTO AOS REQUISITOS DE HABILITAÇÃO, DA PROPOSTA E DOS DOCUMENTOS DE HABILITAÇÃO

1 - A declaração de pleno atendimento aos requisitos de habilitação de acordo com modelo estabelecido no **Anexo II** ao Edital deverá ser apresentada fora dos Envelopes nºs 1 e 2.

2 - A proposta e os documentos para habilitação deverão ser apresentados, separadamente, em 02 envelopes fechados e indevassáveis e assinado sob o fecho, contendo em sua parte externa, além do nome da proponente, os seguintes dizeres:

ENVELOPE N.º 01 – PROPOSTA

NOME DO PROPONENTE:

PREGÃO PRESENCIAL N.º 056/2021

PROCESSO N.º 252/2021

PREFEITURA MUNICIPAL DA ESTÂNCIA TURÍSTICA DE PARAGUAÇU PAULISTA

ENVELOPE N.º 02 – HABILITAÇÃO

NOME DO PROPONENTE:

PREGÃO PRESENCIAL N.º 056/2021

PROCESSO N.º 252/2021

PREFEITURA MUNICIPAL DA ESTÂNCIA TURÍSTICA DE PARAGUAÇU PAULISTA

3 - A proposta deverá ser elaborada em papel timbrado da empresa e redigida em língua portuguesa, com suas páginas numeradas sequencialmente, sem rasuras, emendas, borrões ou entrelinhas e ser datada e assinada pelo representante legal da licitante ou pelo procurador, juntando-se a procuração.

4 - Os documentos necessários à habilitação deverão ser apresentados em original, por qualquer processo de cópia autenticada por tabelião de notas ou cópia acompanhada do original para autenticação pelo Pregoeiro ou por membro da equipe de apoio.

V - DO CONTEÚDO DO ENVELOPE PROPOSTA

1 - A proposta de preço deverá conter os seguintes elementos:

a) Identificação da Proponente (nome, endereço, CNPJ e inscrição estadual);

b) Número do Processo e do Pregão;

c) Descrição completa do objeto da presente licitação, detalhada e individual, de forma a ficar demonstrado claramente que preenchem as características mínimas constantes do Anexo I, especificando para o item cotado;

d) Preço mensal e total global da proposta (12 meses), em moeda corrente nacional, em algarismo, apurado à data de sua apresentação, sem inclusão de qualquer encargo financeiro ou previsão inflacionária. Nos preços propostos deverão estar incluídos, além do lucro, todas as despesas e custos, como por exemplo: transportes, tributos de qualquer natureza e todas as despesas, diretas ou indiretas, relacionadas com o fornecimento do objeto da presente licitação;

e) Do preço mencionado na alínea “d” acima, não poderá constar valores em centavos além de duas casas decimais;

f) Prazo de validade da proposta de no **mínimo 60 (sessenta) dias**;

g) O produto ofertado deverá ser de 1º qualidade e atender aos padrões de mercado, de acordo com as normas pertinentes;

h) Condições de pagamento: Os pagamentos serão efetuados mensais, no **quinto dia útil** após o mês vencido, mediante a apresentação de Nota Fiscal de Prestação de Serviços/Fatura;

i) O prazo de implantação do sistema em pleno funcionamento, de acordo com os requisitos estabelecidos no presente edital, **não poderá ser superior a 30 (trinta) dias corridos**, contados da assinatura do termo de contrato.

j) O primeiro pagamento será **30 (trinta) dias** após implantação (em pleno funcionamento).

2. Prazo de prestação dos serviços: **12 (doze) meses**, com início após a assinatura do contrato,

3. O preço ofertado permanecerá fixo e irrevogável.

4. Não será admitida proposta com opção e cotação inferior à quantidade prevista neste Edital.



VI - DO CONTEÚDO DO ENVELOPE “DOCUMENTOS PARA HABILITAÇÃO”

1 - O Envelope “Documentos de Habilitação” deverá conter os documentos a seguir relacionados os quais dizem respeito a:

1.1 - HABILITAÇÃO JURÍDICA

- a) registro comercial, no caso de empresa individual e última alteração;
- b) ato constitutivo, estatuto ou contrato social em vigor (última alteração), devidamente registrado na Junta Comercial, em se tratando de sociedades comerciais;
- c) documentos de eleição dos atuais administradores, tratando-se de sociedades por ações, acompanhados da documentação mencionada na alínea “b”, deste subitem;
- d) ato constitutivo devidamente registrado no Cartório de Registro Civil de Pessoas Jurídicas tratando-se de sociedades civis, acompanhado de prova da diretoria em exercício;
- e) decreto de autorização e ato de registro ou autorização para funcionamento expedido pelo órgão competente, tratando-se de empresa ou sociedade estrangeira em funcionamento no país, quando a atividade assim o exigir.

1.1.1 - Os documentos relacionados nas alíneas “a” a “d” deste subitem 1.1 não precisarão constar do Envelope “Documentos de Habilitação”, se tiverem sido apresentados para o credenciamento neste Pregão.

1.2 - REGULARIDADE FISCAL

- a) Prova de inscrição no Cadastro Nacional de Pessoas Jurídicas do Ministério da Fazenda (CNPJ);
- b) Prova de regularidade para com a Fazenda Municipal, da sede ou do domicílio da licitante, mediante Certidão Negativa de Débitos de Tributários Mobiliários;
- c) Prova de regularidade para com a Fazenda Estadual, da sede ou do domicílio da licitante, mediante Certidão Negativa de Débitos Tributários da Dívida Ativa, relativa aos tributos incidentes sobre o objeto desta licitação ou declaração de isenção ou de não incidência assinada pelo representante legal da proponente, sob as penas da lei;
- d) Prova de regularidade perante o Fundo de Garantia Por Tempo de Serviço (FGTS), por meio da apresentação do CRF – Certificado de Regularidade do FGTS;
- e) Certidão de regularidade com a **Secretaria da Receita Federal** e a **Procuradoria da Fazenda Nacional** (inclusive Seguridade Social)
- f) Certidão Negativa de Débitos Trabalhistas CNDT ou Positiva de Débitos Trabalhistas com Efeito de Negativa.

1.3 – QUALIFICAÇÃO ECONÔMICO-FINANCEIRA

1.3.1 - Certidão negativa de falência e concordata expedida pelo distribuidor da sede da pessoa jurídica licitante;
1.3.2- Certidão negativa de recuperação judicial ou extrajudicial expedida pelo distribuidor da sede da pessoa jurídica;

- a) Nas hipóteses em que a certidão encaminhada for positiva, deve o licitante apresentar comprovante da homologação/deferimento pelo juízo competente do plano de recuperação judicial/extrajudicial em vigor.

1.4 - DISPOSIÇÕES GERAIS DA HABILITAÇÃO

- a) Na hipótese de não constar prazo de validade nas certidões apresentadas, a Administração aceitará como válidas as expedidas até 6 (seis) meses anteriores à data de apresentação das propostas.

1.5 - OUTRAS COMPROVAÇÕES

- a) Declaração elaborada em papel timbrado e subscrita pelo representante legal da licitante, assegurando a inexistência de impedimento legal para licitar ou contratar com a Administração (**ANEXO III**);
- b) Declaração que aceita as condições estabelecidas no Edital do Pregão n.º 056/2021, (**Anexo IV**).
- c) Declaração que não emprega menor de dezoito anos em trabalho noturno, perigoso ou insalubre e não emprega menor de dezesseis anos (**ANEXO V**);
- d) - Declaração que não possui em seu quadro societário servidor público da ativa, ou empregado de empresa pública ou de sociedade de economia mista, conforme (**Anexo VI**).
- e) **Declaração para o caso de empresas em recuperação judicial:** está ciente de que no momento da assinatura do contrato deverá apresentar cópia do ato de nomeação do administrador-judicial ou se o administrador for pessoa jurídica, o nome do profissional responsável pela condução do processo e, ainda, declaração, relatório ou documento equivalente do juízo ou do administrador, de que o plano de recuperação judicial está sendo cumprido;
- f) **Declaração para o caso de empresas em recuperação extrajudicial:** está ciente de que no momento da assinatura do contrato deverá apresentar comprovação documental de que as obrigações do plano de recuperação extrajudicial estão sendo cumpridas.

1.6 – DA HABILITAÇÃO DAS MICROEMPRESAS E EMPRESAS DE PEQUENO PORTE

- a) As microempresas e empresas de pequeno porte que fizeram jus aos benefícios da Lei Complementar nº 123/06, nos termos do item 1.1 deste edital, e, pretendam exercer os direitos decorrentes dos referidos benefícios quanto a habilitação, por ocasião da participação no certame, deverão apresentar toda a documentação exigida para efeito de comprovação de regularidade fiscal, mesmo que esta apresente alguma restrição.
- b) Constatada por meio da análise que uma ou algumas das participantes é empresa de pequeno porte ou microempresa e verificação que há restrições no que diz respeito à regularidade fiscal exigida no edital, essa, ou,



essas empresas, serão admitidas a prosseguir no certame em igualdade de condições com as demais licitantes, observado o disposto no item VI e subitens deste edital.

VII - DO PROCEDIMENTO E DO JULGAMENTO

1 - No horário e local indicado no preâmbulo, será aberta a sessão de processamento do Pregão, iniciando-se com o credenciamento dos interessados em participar do certame, **com duração mínima de 10 (dez) minutos.**

2 - Após o credenciamento, as licitantes entregarão ao Pregoeiro a declaração de pleno atendimento aos requisitos de habilitação, de acordo com o estabelecido no **Anexo II** do Edital e, em envelopes separados, a proposta de preços e os documentos de habilitação.

3 - A análise das propostas pelo Pregoeiro visará ao atendimento das condições estabelecidas neste Edital e seus anexos, sendo desclassificadas as propostas:

a) cujo objeto não atenda as especificações, prazos e condições fixados no Edital;

b) que apresentem preço baseado exclusivamente em proposta das demais licitantes.

3.1 - Serão desconsideradas ofertas ou vantagens baseadas nas propostas das demais licitantes.

3.2 - No tocante aos preços, as propostas serão verificadas quanto a exatidão das operações aritméticas que conduziram ao valor total orçado, procedendo-se as correções no caso de eventuais erros, tomando-se como corretos os preços unitários. As correções efetuadas serão consideradas para apuração do valor da proposta.

4 - As propostas classificadas serão selecionadas para a etapa de lances, com observância dos seguintes critérios:

a) seleção da proposta de menor preço e as demais com preços até 10% superiores àquela;

b) não havendo pelo menos 3 (três) preços na condição definida na alínea anterior, serão selecionadas as propostas que apresentarem os menores preços, até o máximo de 3 (três). No caso de empate nos preços, serão admitidas todas as propostas empatadas, independentemente do número de licitantes.

4.1 - Para efeito de seleção será considerado **o preço unitário.**

5 - O Pregoeiro convidará individualmente os autores das propostas selecionadas a formular lances, individualmente de forma sequencial, a partir do autor da proposta de maior preço e os demais em ordem decrescente de valor, decidindo-se por meio de sorteio no caso de empate de preços.

5.1 - O licitante sorteado em primeiro lugar poderá escolher a posição na ordenação de lances em relação aos demais empatados, e assim sucessivamente até a definição completa da ordem de lances.

6 - Os lances deverão ser formulados em valores distintos e decrescentes, inferiores à proposta de menor preço, observada a redução mínima entre os lances de **R\$ 100,00 (cem reais)**, aplicável inclusive em relação ao primeiro.

7 - A etapa de lances será considerada encerrada quando todos os participantes dessa etapa declinarem da formulação de lances.

7.1 - Encerrada a etapa de lances, serão ordenados as propostas selecionadas e não selecionadas para essa etapa, na ordem crescente de valores, considerando-se para as selecionadas, o último preço ofertado, elegendo a detentora do menor preço como sendo a mais bem classificada.

7.2 - Com base nessa classificação (item 7.1), será assegurada às microempresas e empresas de pequeno porte, assim qualificadas nos termos deste edital, preferência à contratação, nos termos da lei Complementar nº 123/06, observadas as seguintes regras:

7.2.1 O Pregoeiro convocará a microempresa ou empresa de pequeno porte, detentora da proposta de menor valor, dentre aquelas cujos valores sejam iguais ou superiores até 5% (cinco por cento) ao valor da proposta melhor classificada para apresentar preço inferior ao da melhor classificada, no prazo de 3 (três) minutos, sob pena de preclusão do direito de preferência.

7.2.1.1 - A convocação será feita mediante sorteio, no caso de haver propostas empatadas, nas condições do item 7.2.1.

7.3 - Não havendo a apresentação de novo preço, inferior ao preço da proposta melhor classificada, serão convocadas para o exercício do direito de preferência, respeitada a ordem de classificação, as demais microempresas e empresas de pequeno porte, cujos valores das propostas, se enquadrem nas condições indicadas no item 7.2.1.

7.4 - Caso a detentora da melhor oferta, de acordo com a classificação de que trata o 7.1, seja microempresa ou empresa de pequeno porte, não será assegurado o direito de preferência, passando-se, desde logo, à negociação do preço.

7.5 - Caso a licitante microempresa ou empresa de pequeno porte, selecionada para exercer o direito de preferência a que se refere o item 7.2.1, não esteja representada na sessão de realização do pregão, o Pregoeiro considerará o fato como desistência do exercício do direito de preferência por parte da referida licitante, seguido, desde logo, o procedimento contido do item 7.2.1 retro.

7.6 - Não havendo redução das propostas por parte das microempresas e empresas de pequeno porte, será mantida a classificação das propostas, passando-se desde logo à negociação do preço, com a licitante melhor classificada originalmente.

8 - O Pregoeiro poderá negociar com o autor da oferta de menor valor com vistas à redução do preço.

9 - Após a negociação, se houver, o Pregoeiro examinará a aceitabilidade do menor preço, decidindo motivadamente a respeito.

10 - Considerada aceitável a oferta de menor preço, será aberto o envelope contendo os documentos de habilitação de seu autor.

10.1 Eventuais falhas, omissões ou outras irregularidades nos documentos de habilitação poderão ser saneadas na sessão pública de processamento do pregão, até a decisão sobre a habilitação, inclusive mediante:



a) substituição e apresentação de documentos; ou verificação efetuada por meio eletrônico hábil de informações.

11 - Constatado o atendimento dos requisitos de habilitação previstos neste Edital, a licitante será habilitada e declarada vencedora do certame.

12 - Se a oferta não for aceitável, ou se o licitante desatender as exigências para a habilitação, o Pregoeiro examinará a oferta subsequente de menor preço, negociará com o seu autor, decidirá sobre a sua aceitabilidade e, em caso positivo, verificará as condições de habilitação e assim sucessivamente, até a apuração de uma oferta aceitável cujo autor atenda os requisitos de habilitação, caso em que será declarado vencedor.

13 – Para habilitação de microempresas ou empresas de pequeno porte, assim qualificadas nos termos deste edital, não será exigida comprovação de regularidade fiscal, mas será obrigatória a apresentação dos documentos indicados no item IV e subitens deste Edital, ainda que os mesmos veiculem restrições impeditivas à referida comprovação.

14 – A licitante habilitada nas condições do item 13 retro, deverá comprovar sua regularidade fiscal, sob pena de decadência do direito à contratação, sem prejuízo da aplicação das sanções cabíveis.

14.1 – A comprovação de que trata o item 14 retro deverá ser efetuada mediante a apresentação das competentes certidões negativas de débitos, ou positivas com efeitos de negativas, no prazo de 5 (cinco) dias úteis, contado a partir do momento em que a licitante for declarada vencedora do certame, prorrogável por igual período a critério da Administração.

14.2 – A não regularização da documentação, no prazo acima, implicará na decadência do direito à contratação, e na possibilidade de aplicação das sanções estabelecidas na XII deste edital.

VIII - DO RECURSO, DA ADJUDICAÇÃO E DA HOMOLOGAÇÃO

1 - No final da sessão, a licitante que quiser recorrer deverá manifestar imediata e motivadamente a sua intenção, abrindo-se então o prazo de 03 (três) dias para apresentação de memoriais, ficando as demais licitantes desde logo intimadas para apresentar contrarrazões em igual número de dias, que começarão a correr no término do prazo do recorrente, sendo-lhes assegurada vista imediata dos autos.

2 - A ausência de manifestação imediata e motivada da licitante importará: a decadência do direito de recurso, a adjudicação do objeto do certame pelo Pregoeiro à licitante vencedora e o encaminhamento do processo à autoridade competente para a homologação.

3 - Interposto o recurso, o Pregoeiro poderá reconsiderar a sua decisão ou encaminhá-lo devidamente informado à autoridade competente.

4 - Decididos os recursos e constatada a regularidade dos atos praticados, a autoridade competente adjudicará o objeto do certame à licitante vencedora e homologará o procedimento.

5 - O recurso terá efeito suspensivo e o seu acolhimento importará a invalidação dos atos insuscetíveis de aproveitamento.

6 – A adjudicação será feita pelo **menor preço por item**, diretamente pelo Pregoeiro.

7 - A licitante vencedora deverá apresentar no prazo de 2 dias úteis, contados da adjudicação, nova proposta com o último lance oferecido no pregão.

IX - DAS CONDIÇÕES E DO OBJETO DA LICITAÇÃO

1 - Correrá por conta da Contratada as despesas de seguros, tributos, encargos trabalhistas e previdenciários decorrentes da execução do objeto do contrato, em conformidade com o estabelecido no Anexo I deste edital.

X - DA FORMA DE PAGAMENTO

1 – O pagamento será efetuado no quinto dia útil após o mês vencido, **após o recebimento definitivo**. Somente serão pagas notas fiscais/faturas se devidamente carimbadas no verso pela equipe responsável designada para administração para o recebimento, atestando a conformidade da entrega.

2 - As notas fiscais/faturas que apresentarem incorreções serão devolvidas à Contratada e seu vencimento ocorrerá no mesmo prazo definido no subitem acima, após a data de sua apresentação válida.

3 - O pagamento será feito mediante depositado em conta nominal da empresa, mediante informação do n.º da agência, banco, e conta-corrente.

4 - Havendo atraso no pagamento, em decorrência de fato não atribuído à contratada, aos valores devidos serão acrescidos juros de mora de 1 % (um por cento) ao mês, calculados pro rata tempore desde o dia do vencimento até a data do efetivo pagamento.

XI - DA CONTRATAÇÃO

1 - A contratação decorrente desta licitação será formalizada mediante celebração de termo de contrato, cuja respectiva minuta constitui **Anexo VI** do presente ato convocatório.

2 - Se, por ocasião da formalização do contrato, as certidões de regularidade de débito da Adjudicatária perante o Sistema de Seguridade Social (INSS), o Fundo de Garantia por Tempo de Serviço (FGTS) e a Fazenda Nacional e Secretaria da Receita Federal, estiverem com os prazos de validade vencidos, o órgão licitante verificará a situação por meio eletrônico hábil de informações, certificando nos autos do processo a regularidade e anexando os documentos passíveis de obtenção por tais meios, salvo impossibilidade devidamente justificada.

3 - A adjudicatária deverá, no prazo de 05 dias corridos contados da data da convocação, comparecer na Sede da Prefeitura Municipal de Paraguaçu Paulista – Departamento de Compras e Licitações, situada na Av. Siqueira Campos, 1.430, Centro, para assinar o termo de contrato.



Prefeitura Municipal da Estância Turística de Paraguaçu Paulista

Av. Siqueira Campos, 1430 – Jardim Paulista – Praça Jornalista Mário Pacheco - CEP. 19703-061
CNPJ 44.547.305/0001-93 - Estância Turística de Paraguaçu Paulista - Estado de São Paulo

7

XII - DAS SANÇÕES PARA O CASO DE INADIMPLEMTO

1. Nos termos do art. 7º da Lei 10.520/02, ficará impedida de licitar e contratar com a União, Estados, Distrito Federal ou Municípios, pelo prazo de 5 anos, sem prejuízo das multas previstas neste Edital e das demais penalidades legais, a licitante que:

- a) não retirar a Nota de Empenho, no prazo de Edital
- b) apresentar documentação falsa;
- c) deixar de entregar os documentos exigidos para o certame;
- d) retardar, falhar ou fraudar a execução da obrigação assumida;
- e) não mantiver a proposta;
- f) comportar-se de modo inidôneo ou cometer fraude fiscal;
- g) Deixar de assinar o contrato, injustificadamente, dentro de 05 (cinco) dias úteis, contados da data de recebimento da notificação;

2. Com fundamento nos artigos 86 e 87 da lei 8.666/93 e do Decreto nº 775/06, a adjudicatária ficará sujeita, sem prejuízo das responsabilidades civil e criminal, assegurada a previa e ampla defesa as seguintes penalidades:

2.1. Pelo atraso injustificado na execução do objeto desta Licitação:

- a) multa de 10%, sobre o valor total da proposta, e juros de 1% ao mês, pela permanência do atraso ou fração equivalente, incididos sobre o valor da multa;

2.2. Pela Inexecução parcial ou total do contrato:

- a) advertência;
- b) multa de até 10% sobre o valor homologado;
- c) suspensão temporária do direito de participar de licitação e impedimento de contratar com a Administração, por prazo não superior a 02(dois) anos;
- d) declaração de inidoneidade para licitar ou contratar com a Administração Pública, enquanto perdurarem os motivos determinantes da punição ou até que seja promovida sua reabilitação perante a própria autoridade que aplicou a penalidade.

3. A formalização da aplicação das penalidades descritas nas alíneas “c” e “d” do subitem 2.2 desta cláusula determina a necessária publicação no Diário Oficial Eletrônico do Município.

4. O valor da multa, aplicada após o regular processo administrativo, poderá ser descontado de pagamentos eventualmente devidos por esta Municipalidade à adjudicatária ou através de cobrança judicial;

5. A aplicação das multas ora previstas não impede que a autoridade competente cancele o Registro de Preços do licitante e/ou aplique outras penalidades previstas nos artigos 86 a 88 da Lei 8.666/93.

6. Contra a aplicação das penas definidas nas letras “a”, “d” e “c” do subitem 3.2.2. desta cláusula, caberá recurso a ser interposto no prazo de 05 dias úteis, contados da data da intimação do ato e dirigido ao Pregoeiro. O recurso deverá ser entregue ao Pregoeiro, da contratante, que terá 05 (cinco) dias úteis para instruí-lo com relatório das próprias razões. Antes e nesse mesmo prazo, o Pregoeiro poderá reconsiderar e prover o pedido.

XIII - DA GARANTIA CONTRATUAL

1 - Não será exigida a prestação de garantia para a contratação resultante desta licitação.

XIV – DAS DOTAÇÕES ORÇAMENTÁRIAS

1 - Os recursos financeiros para a realização do objeto desta Licitação, correrão futuramente por conta de dotações orçamentárias correspondente ao Departamento requisitante, pela seguinte classificação:

CÓDIGO	DESCRIÇÃO DA DESPESA
26 3.3.90.39.00	Outros Serviços de Terceiros – Pessoa Jurídica
164 3.3.90.39.00	Outros Serviços de Terceiros – Pessoa Jurídica
349 3.3.90.39.00	Outros Serviços de Terceiros – Pessoa Jurídica
768 3.3.90.39.00	Outros Serviços de Terceiros – Pessoa Jurídica

XV – DA FRAUDE E DA CORRUPÇÃO

1. Os licitantes devem observar e o contratado deve observar e fazer observar, por seus fornecedores e subcontratados, se admitida subcontratação, o mais alto padrão de ética durante todo o processo de licitação, de contratação e de execução do objeto contratual. Para os propósitos desta cláusula, definem-se as seguintes práticas:

- a) “**prática corrupta**”: oferecer, dar, receber ou solicitar, direta ou indiretamente, qualquer vantagem com o objetivo de influenciar a ação de servidor público no processo de licitação ou na execução de contrato;
- b) “**prática fraudulenta**”: a falsificação ou omissão dos fatos, com o objetivo de influenciar o processo de licitação ou de execução de contrato;
- c) “**prática colusiva**”: esquematizar ou estabelecer um acordo entre dois ou mais licitantes, com ou sem o conhecimento de representantes ou prepostos do órgão licitador, visando estabelecer preços em níveis artificiais e não-competitivos;
- d) “**prática coercitiva**”: causar dano ou ameaçar, direta ou indiretamente, às pessoas ou sua propriedade, visando influenciar sua participação em um processo licitatório ou afetar a execução do contrato.



Prefeitura Municipal da Estância Turística de Paraguaçu Paulista

Av. Siqueira Campos, 1430 – Jardim Paulista – Praça Jornalista Mário Pacheco - CEP. 19703-061
CNPJ 44.547.305/0001-93 - Estância Turística de Paraguaçu Paulista - Estado de São Paulo

8

e) “prática obstrutiva”: (i) destruir, falsificar, alterar ou ocultar provas em inspeções ou fazer declarações falsas aos representantes do organismo financeiro multilateral, com o objetivo de impedir materialmente a apuração, cuja intenção seja impedir materialmente o exercício do direito de o organismo financeiro multilateral promover inspeção.

XVI - DAS DISPOSIÇÕES FINAIS

1 - As normas disciplinadoras desta licitação serão interpretadas em favor da ampliação da disputa, respeitada a igualdade de oportunidade entre as licitantes e desde que não comprometam o interesse público, a finalidade e a segurança da contratação.

2 - O resultado do presente certame será divulgado no serão publicados no Diário Oficial Eletrônico do Município.

3 - Os demais atos pertinentes a esta licitação, passíveis de divulgação, serão publicados no Diário Oficial Eletrônico do Município.

4 - Os envelopes contendo os documentos de habilitação das demais licitantes ficarão à disposição para retirada na Prefeitura Municipal – Departamento de Compras e Licitações, situada na Av. Siqueira Campos, 1.430, Centro, após a celebração do contrato.

5 - Até 02 (dois) dias úteis anteriores à data fixada para recebimento das propostas, qualquer pessoa poderá solicitar esclarecimentos, providências ou impugnar o ato convocatório do Pregão, desde que motivada sua solicitação.

5.1 - A petição será dirigida à autoridade subscriitora do Edital, que decidirá no prazo de 01 (um) dia útil anterior à data fixada para recebimento das propostas.

5.2 - Acolhida a petição contra o ato convocatório, será designada nova data para a realização do certame.

6 - Os casos omissos do presente Pregão serão solucionados pelo Pregoeiro.

7 - A critério da Administração o objeto da presente licitação poderá sofrer acréscimos ou supressões, de acordo com o artigo 65, § 1º, da Lei nº 8.666/93.

8 - Fica reservado a Prefeitura Municipal da Estância Turística de Paraguaçu Paulista, o direito de anular ou revogar o presente Pregão sem que assista aos licitantes direito de reembolso ou indenização, se lhe for conveniente.

9 - Integram o presente Edital os Anexos:

Anexo I – Termo de Referência;

Anexo II – Declaração de Pleno Atendimento aos requisitos de habilitação;

Anexo III – Declaração de Inexistência de impedimento legal para licitar ou contratar com administração;

Anexo IV – Declaração de Aceita as condições estabelecidas no Edital de Pregão;

Anexo V – Declaração de Regularidade para com o Ministério do Trabalho;

Anexo VI - Declaração de ME e EPP;

Anexo VII - Declaração que não possui em seu quadro societário servidor público da ativa, ou empregado de empresa pública ou de sociedade de economia mista;

Anexo VIII – Minuta do Contrato

Anexo IX – Modelo Proposta

10 - Para dirimir quaisquer questões decorrentes da licitação, não resolvidas na esfera administrativa, será competente o Foro da Comarca da Estância Turística de Paraguaçu Paulista, Estado de São Paulo.

Estância Turística de Paraguaçu Paulista, 08 de outubro de 2021.

Antonio Takashi Sasada

Prefeito Municipal



ANEXO I

Termo de Referência

OBJETO:

Contratação de empresas especializadas, para prestação de serviços de comunicação de dados com serviço de Anti-DDoS para interconexão da rede da Prefeitura Municipal da Estância Turística de Paraguaçu Paulista à Rede Mundial de Computadores (Internet).

1.1. O objeto deste LOTE esta dividido em 02 (dois) itens (Item 1 e item 2) com as mesmas especificações técnicas para ambos os itens, conforme descritas neste Termo de Referência;

1.2. Os itens serão adjudicados obrigatoriamente para operadoras diferentes e que não compartilhem toda ou parte da infraestrutura. Após a fase de lances, caso a mesma empresa tenha sido classificada em primeiro lugar para os dois itens, com mesma operadora, ela será desclassificada do item 2. As próximas colocadas deverão informar ao pregoeiro sobre sua condição. Caso compartilhe da mesma infraestrutura da primeira, será desclassificada e o pregoeiro convocará a próxima licitante que tenha link com acesso totalmente independente da primeira.

1.3. As empresas, que seja a primeira ou segunda, não poderão utilizar elementos da infraestrutura da outra (fibra, roteadores, conversores, última milha, backbones etc.). Os links terão de ser totalmente independente e a falha em um não poderá afetar o outro.

1.4. A Prefeitura Municipal da Estância Turística de Paraguaçu Paulista poderá proceder diligências visando confirmar que estes requisitos serão atendidos;

1.5. Será declarada vencedora a Licitante que apresentar o menor valor global para cada item e que atenda todos critérios de julgamento.

1.6. A contratação de link totalmente independente um do outro, se justifica, que no caso um link de uma operadora tenha problema técnico (falha), o outro mantém os serviços públicos ativos, não prejudicando a população.

ESCOPO DOS SERVIÇOS PARA O ITEM 1 E ITEM 2

Características gerais do serviço

Prestação de serviço de acesso corporativo à Internet (Rede Mundial de Computadores) em banda larga dedicada, com velocidade inicial de 500 Mbps (quinhentos megabits por segundo), para atendimento ao datacenter da contratante.

O período de contratação será de 12 (doze) meses, prorrogáveis por períodos de 12 meses até o máximo de 60 meses;

À critério do contratante, a qualquer momento poderá ser solicitada a alteração da velocidade inicial contratada, sendo que o pagamento do serviço será efetuado conforme fator de multiplicação, pelo preço corrente total do contrato (Solução Circuito de Dados + ANTI-DDOS) conforme Tabela 1:



Tabela 1: Taxas de transmissão de dados previstas para contratação

Taxa de Transmissão Mbps	Fator Multiplicativo	Valor hipotético inicial (500 Mbps): R\$ 100,00
500 (inicial)	1,00	100,00
600	1,125	112,50
700	1,250	125,00

Deverá ser fornecida a troca de tráfego para permitir roteamento FULL Routing BGP, recebendo a totalidade das rotas da Rede Municipal de Computadores;

Deverá ser provida conexão dedicada, operando 24 horas por dia, nos 7 dias da semana;

A contratada deverá prover e instalar um roteador (CPE), especificado no ANEXO I, nas dependências da contratante (Sala-cofre), a ser designada por esta, sem custo à contratante;

O roteador e o canal de comunicação devem ser exclusivos e dedicados a Prefeitura Municipal da Estância Turística de Paraguaçu Paulista, não podendo haver compartilhamento com outros clientes/usuários da contratada;

*O meio de transmissão do canal de comunicação (a partir do ponto de presença do provedor até a sede da contratante) **deve ser obrigatoriamente em fibra**. Todos os equipamentos e obras de infraestrutura necessárias para essa conexão são de responsabilidade da contratada;*

O acesso deverá ser provido por meio de backbone próprio da prestadora de serviço;

O provedor não poderá aplicar nenhum tipo de filtro de pacotes que possa incidir sobre o tráfego normal originado ou destinado ao backbone da Contratante. Qualquer exceção a essa regra deverá ter a concordância formal da Contratante;

A solução AntiDDoS a ser implementada pela contratada deverá possuir funcionalidades de monitoramento, detecção e mitigação de ataques, mantidas em operação ininterrupta durante as 24 (vinte e quatro) horas do dia, nos 7 (sete) dias da semana, no período de vigência contratual;

No caso de ataques de negação de serviço – DoS ou DDoS – aos endereços IPs da Contratante, após identificação o provedor deverá possuir mecanismo de bloqueio de tráfego não desejados;

A contratada deverá publicar a faixa de AS e ASN da contratada para todas as operadoras de telecomunicações nacionais e internacionais através do protocolo de roteamento externo eBGP;

Deverá ser disponibilizada pela contratada, sem qualquer ônus adicional, uma URL, site da WEB, para monitoramento on-line, onde se obterá informações relativas ao gerenciamento serviço. Deverão ser fornecidos dados como disponibilidade, ocupação da banda, e também sobre as tendências e horários de maior/menor utilização e demais informações que possibilitem o perfeito gerenciamento do serviço.

Requisitos do Backbone da contratada.

O provedor deve possuir licença da ANATEL para explorar serviços de Rede Especializados – SER – ou Serviços de Comunicação Multimídia – SCM;



O backbone IP do provedor devera ser capaz de prover tráfego nacional e internacional para o SISTEMA AUTÔNOMO (AS) da contratante, com suporte ao protocolo BGP-4;

O roteador do provedor deve estar apto a enviar, através do protocolo BGP-4, a tabela de roteamento do backbone do provedor de forma completa ou sumarizada, para o AS da contratante. A contratante poderá optar por receber a tabela de roteamento completa ou sumarizada;

O provedor deve suportar, implementar e executar a autenticação de sessões BGP via MD5, segundo a norma RFC 2385 ou a mais atual;

O provedor deve ter seu backbone IP com saída internacional com destino direto para os Estados Unidos da América (EUA) com no mínimo 100Gbps. Essa saída deve ser composta por uma ou mais conexões ponto-a-ponto entre o backbone IP do provedor e do AS remoto, sem backbones intermediários. O provedor deve anexar à proposta técnica documentação que comprove este item. Serão aceitos para comprovação: declaração fornecida pelo parceiro ou fornecedor com o qual realiza troca de tráfego informando a quantidade de canais e a banda de cada canal;

O backbone IP do provedor deve possuir saídas múltiplas para Europa com, no mínimo 10 Gbps. O provedor deve anexar à proposta técnica declaração própria de que está apto a fornecer este item;

O provedor deve ter seu backbone IP com saída internacional com destino direto para pelo menos 01 backbone da América Latina na velocidade de 10 Gbps. O provedor deve anexar à proposta técnica declaração própria de que está apto a fornecer este item.

O backbone IP do provedor deve ter saída com destino direto para pelo menos outros 03 provedores de backbone IP nacionais, com banda de 200 Gbps, no mínimo. O provedor deve anexar à proposta técnica declaração própria de que está apto a fornecer este item.

A contratada deverá configurar em sua infraestrutura de backbone mecanismos para identificar e evitar que o acesso (link Internet) da contratante atue como ponto de tráfego ou troca de tráfego entre os Provedores de Internet mundiais.

A solução deverá, tecnologicamente, ser baseada em equipamentos que utilizem padrões vigentes no mercado;

O canal de comunicação e a porta de acesso devem ser exclusivos e dedicados, não podendo haver compartilhamento com outros clientes/usuários do licitante. O acesso deverá ser provido através de backbone próprio da contratada, não sendo permitida a utilização de backbone de terceiros;

O provedor deve manter o ponto de presença de sua rede IP em Paraguaçu Paulista interconectado com o ponto de presença com saída internacional através de fibras ópticas com, no mínimo, o dobro da banda contratada, sem passar por roteadores de terceiros nestes trechos.

Entrega e Instalação

Toda a instalação e a configuração dos equipamentos componentes da solução deverá ser realizada pela empresa contratada;

A ponta (A) da conexão será instalada no Prédio do Paço Municipal, localizado à Avenida Siqueira Campos, 1430 – Paraguaçu Paulista e a ponta (B) no site da contratada.



É de responsabilidade da contratada a passagem de fibra óptica até a sala onde ficarão instalados os equipamentos de terminação da contratada, conforme o endereço listado acima;

Não devera haver custos associados à instalação, mudanças de endereço e alteração de velocidade, os quais deverão estar previstos como parte do serviço a ser fornecido, não sendo cobrados à parte;

A configuração inicial do roteador a ser instalado nas dependências da contratante será realizada pela contratada, conforme informações dos prefixos – próprios da contratante;

O prazo para deixar o serviço operacional, incluindo-se instalação de equipamentos, passagem de fibra, configuração de BGP, será de 30 dias corridos após a assinatura do contrato;

Qualquer equipamento a ser instalado nas dependências da contratante deverá obrigatoriamente, operar em 110V AC. Aparelhos com seleção automática de tensão também serão aceitos. Não serão aceitos equipamentos que operem em 48 V através de retificadores externos;

Após a ativação do serviço a contratada deverá disponibilizar os canais de atendimento à contratante com número de contato gratuito (0800), informações de e-mail do serviço de atendimento e Portal Eletrônico de Serviços;

Central de Atendimento

A contratada deverá manter Central de Atendimento para registro, acompanhamento, resolução de problemas e esclarecimento de dúvidas;

O serviço da Central de Atendimento deverá estar plenamente disponível no regime 24x7 (durante as 24 (vinte e quatro) horas do dia 7 (sete) dias da semana);

Cada atendimento deverá possuir um identificador único para facilitar o acompanhamento das soluções;

O contratante poderá, ainda, abrir ocorrências de serviço diretamente com o consultor responsável, a ser designado pela Contratada;

O acesso à Central deverá ocorrer, no mínimo, por ligação telefônica gratuita, portal de acesso e por correio eletrônico;

Os técnicos da Central de Atendimento da contratada deverão conhecer as características dos serviços de comunicação disponibilizados ao contratante, estando aptos a dar as informações básicas sobre seu funcionamento;

As ocorrências de serviço serão encerradas somente após o aceite pelo contratante;

No momento do encerramento da ocorrência de serviço, a contratada deverá contatar a contratante para que esta possa se certificar do retorno do serviço e dar o aceite;

A contratada deverá designar e manter um preposto ou consultor responsável para atendimento das questões relacionadas ao serviço fornecido;



Acordo de Níveis de Serviço

A contratada deve obedecer aos SLAs descritos na Tabela 2 para o serviço de acesso a internet, de acordo com a severidade do incidente e prazo de solução:

Tabela 2: Prazos de atendimento

Severidade	Situação	Prazo de solução
ALTA	Serviço indisponível	02 Horas
MÉDIA	Serviço com degradação de qualidade	04 Horas
BAIXA	Problemas com baixo impacto no serviço	08 Horas

O prazo máximo referenciado na Tabela 2 para solução de problemas que gerem indisponibilidade total dos serviços (Severidade Alta) será de até 02 (duas) horas corridas, após a abertura do chamado de serviço;

O prazo máximo referenciado na Tabela 2 para solução de problemas que geram degradação do serviço (Severidade Média) será de 04 (quatro) horas corridas, após a abertura do chamado de serviço. Entende-se por degradação do serviço, problemas de latência acima do requisitado, perda de pacotes excedendo os parâmetros definidos, problemas de roteamento e outros problemas que não causem a interrupção total do serviço, mas que afetem o seu funcionamento normal;

O prazo máximo referenciado na Tabela 2 para solução de problemas com baixo impacto nos serviços (Severidade Baixa) será de 08 (oito) horas corridas, após a abertura do chamado de serviço. Entende-se que os referidos problemas tenham baixo impacto no serviço ou risco de gerar parada ou degradação no serviço, como: alto índice de utilização de CPU, interfaces atingindo valores de tráfego próximo ao limite de sua capacidade dentre outros problemas não especificados taxativamente neste Edital;

O índice de disponibilidade do serviço deverá ser de, no mínimo, 99,8% ao mês, levando em conta os períodos de manutenção do circuito, dos quais deverão ser agendados e acordados com a Divisão de Informática da contratante, e executados somente fora do horário de expediente conforme item 2.6.12;

A contratada deve garantir um tempo de resposta médio de, no máximo 100ms (cem milissegundos) entre o seu roteador, instalado na sede da contratante, e demais roteadores de borda quaisquer do seu backbone IP no Brasil. Entende-se por tempo de resposta o tempo necessário para um pacote de 64 Bytes ir do roteador do contratante até o roteador de borda e retornar (RTT);

A contratada deve garantir um tempo de resposta médio de, no máximo 250ms (duzentos e cinquenta milissegundos) entre o seu roteador, instalado na sede da contratante, e os roteadores dos ASs remotos nos Estados Unidos da América (EUA);

A contratada deve garantir que, entre o seu roteador, instalado na sede da contratante, e quaisquer outro roteador de borda do seu backbone IP no Brasil, a perda média máxima de pacotes não ultrapasse 3% (três por cento). Se este índice for maior que o requerido, o serviço será considerado indisponível e serão aplicados os descontos e penalidades referentes à indisponibilidade do serviço;



As chamadas técnicas durante o período de vigência do contrato deverão ser resolvidas de acordo com o nível de SLA definido em contrato;

Quando acionada a área de suporte da contratada, esta deverá informar a cada 1 (uma) hora corrida, a situação do reparo. E ainda para o caso de o reparo não ser solucionado no prazo devido, informar os níveis de recorrência;

A alteração de velocidade deverá ser implementada em um prazo máximo de 10 dias corridos, a contar da data de solicitação formal pela contratante;

A comunicação da contratante para alteração de velocidade poderá ser realizada por e-mail, contato telefônico à Central de Atendimento da contratada ou por meio do Portal de Serviços;

Interrupções programadas, para manutenções preventivas, deverão ser negociadas com o contratante com antecedência mínima de 5 (cinco) dias úteis;

Quando a contratante não for informada sobre a interrupção de manutenção programada realizada pela contratada, será considerado como “indisponibilidade”, sofrendo as conseqüências advinhas deste fato e descritas na seção de Penalidades;

A contratada deve iniciar a ação de mitigação do ataque DDoS imediatamente após a sua detecção e permanecer com a mitigação até o término do ataque, ocorrendo cobrança de multa de 0,5% sobre o valor mensal do contrato, a cada minuto corrido de atraso;

Em casos de solicitação específica do contratante, a contratada deverá configurar filtro de rede a fim de evitar tráfego indesejado. A contratada será informada pelo contratante sobre o(s) endereço(s) IP(s) a serem bloqueados, devendo configurar o respectivo filtro em até 1 (uma) hora corrida após a abertura do chamado em sua Central de Atendimento;

O prazo para deixar o serviço operacional, incluindo-se instalação de equipamentos, passagem de fibra, configurações de BGP, se de 30 dias corridos após assinatura do contrato;

Manutenção do Backbone e do Serviço

A contratada deverá efetuar a manutenção preventiva e corretiva do seu backbone, circuito de acesso e equipamentos, incluindo os roteadores instalados nas dependências da contratante;

A manutenção inclui reposição dos equipamentos, peças e infraestrutura, como cabos, conectores, adaptadores, ente outros;

A contratada deverá manter estrutura própria de operação e manutenção, estabelecida em Paraguaçu Paulista, e composta, no mínimo, por integrantes com formação na área de telecomunicações, engenharia elétrica ou computação;

Os equipamentos defeituosos, caso não possam ser reparados, deverão ser substituídos atendendo ao SLA contratado;

A contratada deverá monitorar e supervisionar a sua rede de transporte mantendo o seu perfeito funcionamento, diagnosticando e solucionando falhas pró-ativamente;



A contratante poderá utilizar eventuais ferramentas próprias de monitoria para aferir a disponibilidade do serviço contratado, o que não eximirá a obrigação da contratada de realizar a monitoria do serviço fornecido;

A indisponibilidade de um circuito será medida considerando-se o tempo decorrido entre a ocorrência efetiva da indisponibilidade e a restauração completa de sua operação;

A indicação do início da indisponibilidade poderá ser realizada através de qualquer ferramenta de teste ou monitoria da contratante ou da contratada com informações históricas que possa comprovar o horário inicial e final da interrupção do serviço;

Serão excluídas dessa contagem as interrupções causadas por eventual falha de energia elétrica nas unidades organizacionais da contratante ou outros fatores técnicos relacionados às suas instalações e infraestrutura que venham a causar interrupção do serviço fornecido pela contratada, desde que devidamente comprovados;

Quaisquer modificações e/ou reconfigurações que necessitem ser executadas nos equipamentos pela contratada, deverão ser autorizadas e acompanhadas por um técnico da contratante;

As interrupções programadas por solicitação da contratada, ou por necessidade da contratante, em função de parada técnica para manutenção e reconfiguração de seus equipamentos, desde que previamente acordadas com a contratante, não serão contabilizadas para o cálculo de disponibilidade do serviço;

Serão excluídas desta contagem as interrupções programadas para manutenção, desde que a contratada efetue comunicação com pelo menos 5 (cinco) dias úteis de antecedência e que a interrupção ocorra entre 00h00min e 06h00min de segunda a sexta e de 00h00min e 08h00min em sábados, domingos e feriados nacionais e estaduais;

A contratada deverá garantir sigilo e inviolabilidade das informações que eventualmente possa ter acesso durante os procedimentos de instalação e manutenção de seus equipamentos, bem como durante a operação do serviço;

O prazo máximo para solução de problemas de indisponibilidade no serviço será de 02 (duas) horas corridas após a abertura da ocorrência do incidente, conforme as regras de SLA descritas neste Edital;

O valor do desconto (glosa) por indisponibilidade total dos serviços será determinado considerando cada intervalo de 30 minutos de indisponibilidade de cada circuito, de acordo com a seguinte equação:

Onde:

VD = valor do desconto

VM = valor mensal dos serviços

N = quantidade de unidades de períodos inteiros de 30 (trinta) minutos de indisponibilidade



1440 = total de períodos inteiros de 30 (trinta) minutos no período mensal de serviços

$$VM/1440*N=VD$$

Os descontos aplicados por conta da anterior não isentam a aplicação das demais penalidades previstas na seção de “Penalidades” deste Edital;

Procedimentos para chamados técnicos de manutenção corretiva

Os atendimentos a chamados a chamados de manutenção corretiva deverão adotar um roteiro básico, descrito a seguir, que poderá ser ajustado pelo contratante durante a vigência do contrato, mediante aviso à contratada, com antecedência de 30 (trinta) dias;

Abertura do Chamado Técnico:

- Os serviços de manutenção corretiva deverão ser prestados pelos Centros de Atendimento mediante chamado efetuado pela contratante, a setor especificamente designado e capacitado da contratada, que para efeitos do presente será designado Service Desk da contratada (SDC);
- Os chamados serão centralizados no SDC;
- A contratante poderá realizar a abertura do chamado através de ligação telefônica, acesso ao portal de atendimento da contratada, através de e-mail ou por ferramenta própria de gestão de incidentes que seja capaz de gerar notificação automática ao SDC da contratada;
- Na abertura do chamado a contratante informará os detalhes do problema/defeito presente no serviço;

Encerramento do Chamado Técnico:

- A contratante fiscalizará o andamento e o encerramento do chamado, podendo efetuar consultas, cobrar posição, solicitar urgência, definir prioridade, etc., através de contato telefônico, correio eletrônico ou através do SDC;
- Após o atendimento de cada chamado a contratada deverá enviar um relatório contendo a descrição do chamado, data e hora de abertura e de fechamento e os detalhes das ações realizadas para recuperação do serviço;
- Se houver atendimento da contratada nas dependências da contratante (Datacenter) para reparo de equipamentos de transmissão de dados, switches, roteadores, etc; a contratada deverá preencher um Relatório de Atendimento Técnico, RAT;
- No RAT, deverá constar o nome do técnico e do usuário de forma legível, bem como suas assinaturas;
- O modelo da RAT contendo as informações mínimas deverá ser apresentado à contratada após a assinatura do contrato;
- O chamado será encerrado somente após a solução definitiva do defeito. Caso a solução seja temporária, o SDC deverá comunicar a situação à contratante e informar a previsão para solução definitiva. Nesta situação o chamado não será encerrado.



Da contagem do prazo de atendimento do chamado técnico

O prazo de atendimento deverá seguir rigorosamente as definições de SLA descritos nos itens 2.5;

O início da contagem do prazo de atendimento será computado da data do encaminhamento do incidente pela contratante;

Para efeitos de atendimento ao SLA de reparo e recuperação do serviço, será considerado o período de início (Abertura do Chamado Técnico) e o prazo final da solução (Encerramento do Chamado Técnico);

Para efeito de desconto por interrupção do serviço, Glosa de Valores, será considerado o período completo da inoperância, do início da indisponibilidade até o retorno total do serviço;

Para efeito da caracterização do encerramento de chamados, será considerada a data e hora da comunicação, realizada junto ao sistema SDC, com a informação da solução e também se for o caso de atendimento em loco, a inserção do Relatório de Atendimento Técnico – RAT, devidamente assinado pelo técnico e usuário local do atendimento, constando a solução definitiva, bem como o que foi executado para tal solução;

Caso a solução seja temporária, a contratada deverá registrar a situação Juno ao SDC e informar a previsão para solução definitiva. Neste caso, o prazo não será interrompido e o apontamento da sanção administrativa levará em conta o impacto nos serviços do usuário.

Especificações do serviço Anti-DDoS

A contratada deverá prover, no âmbito do serviço de segurança do link de internet, uma solução para identificação, tratamento e mitigação transparente de ataques do tipo negação de serviço (DoS – Denial of Service) e do tipo negação de serviço distribuído (DDoS – Distributed Denial of Service);

A solução deverá ser baseada em roteamento (BGP) e proteger apenas as redes roteadas para os Centros de Mitigação;

O ataque deverá ser mitigado na estrutura da contratada, separando o tráfego legítimo do malicioso, de modo que os serviços de Internet providos pelo contratada continuem disponíveis à contratante;

A solução deverá ser capaz de mitigar e entregar, conforme largura de banda contratada, até 700 Mbps de tráfego limpo diretamente no CPE da contratante;

Deve suportar uma quantidade mínima de dois (02) prefixos IP “/24” protegidos.

A contratada deverá prover o serviço de mitigação sem limitação de tempo de duração do ataque e com quantidade ilimitada de eventos de ataque ao longo da vigência contratual;

Não deverá existir restrição quanto ao tempo mínimo de intervalo entre os procedimentos de mitigações;

A solução deverá ser capaz de prover proteção, no mínimo, contra os seguintes ataques que explorem a capacidade dos canais de comunicação (ataques volumétricos): UDP Flood, ICMP Flood, DNS Amplification, NTP Amplification e SSDP Amplification;



A solução deverá ser capaz de prover proteção, no mínimo, contra os seguintes ataques que explorem a capacidade de processamento de requisições da infraestrutura de redes: SYN Flood, TCP Flag Abuses, Smurf, Teardrop, Pingo f Death e Fragmentação excessiva;

A contratada deve disponibilizar uma central de atendimento, com equipe especializada (SOC – Security Operation Center) em monitoramento, detecção e mitigação de ataques, com opção de atendimento através de telefone 0800, correio eletrônico, em idioma português brasileiro, durante as 24 (vinte e quatro) horas do dia, nos 7 (sete) dias da semana, no período de vigência contratual;

A contratada deverá realizar a mitigação dos principais tipos de ataques conhecidos em até 15 minutos, após detectado o ataque;

As soluções de detecção e mitigação devem possuir serviço de atualização de assinaturas de ataques;

Em casos de ataques não detectados pela solução, quando identificados pela contratante, deverão ser mitigados pela contratada após a abertura de chamado através da Central de Atendimento, em até 15 minutos, sem nenhum ônus ao contratante;

CONSIDERAÇÕES FINAIS:

- 1 Os serviços de comunicação a serem implantados pela contratada deverão:
 - I *Garantir a continuidade, a consistência e a uniformidade na qualidade dos serviços de comunicação de dados prestados em todas as unidades organizacionais do contratante;*
 - II *Oferecer total segurança contra possíveis tentativas de invasão efetuadas através de acesso remoto em qualquer um dos equipamentos integrantes da rede de comunicação pertencentes à contratada;*
 - III *Oferecer flexibilidade e rapidez na implantação de mudanças, garantindo o atendimento dentro dos prazos definidos pelo contratante;*
 - IV *Favorecer a capacidade de evolução tecnológica dos serviços a serem prestados;*
- 2 *A violação de qualquer uma das especificações dos serviços definidas no presente Termo de Referência e no contrato será desconsiderada pelo contratante quando for decorrente de uma das seguintes ocorrências:*
 - I *Falha em algum equipamento de propriedade da contratante;*
 - II *Falha decorrente de procedimentos operacionais do contratante;*
 - III *Falha de qualquer equipamento da contratada que não possa ser corrigida por inacessibilidade causada pelo contratante;*
 - IV *Eventual interrupção programada, quando necessária ao aprimoramento e à implantação de adequações do serviço, desde que previamente negociada entre as partes;*



- 3 *Caberá à contratada, além das responsabilidades resultantes do contrato, aquelas constantes da lei nº 9.472/97, do Termo de Concessão ou autorização emitido pela ANATEL, e demais disposições regulamentares pertinentes aos serviços a serem prestados;*
- 4 *Todos os equipamentos e enlaces fornecidos pela contratada, as suas condições de fabricação, operação, manutenção, configuração, funcionamento, alimentação e instalação, deverão obedecer rigorosamente às normas e recomendações em vigor, elaboradas por órgãos oficiais competentes ou entidades autônomas reconhecidas na área – ABNT (Associação Brasileira de Normas Técnicas) e ANATEL (Agência Nacional de Telecomunicações), e entidades de padrões reconhecidas internacionalmente – ITU-T (International Telecommunication Union), ISSO (International Standardization Organization), IEEE (Institute of Electrical and Electronics Engineers) e EIA/TIA (Electronics Industry Alliance and Telecommunication Industry Association).*

JUSTIFICATIVA PARA O DISPÊNDIO FINANCEIRO:

Adquirir novos links de acesso à internet com serviço de Anti-DDoS em que haja troca de tráfego FULL BGP com as operadoras com redundância lógica e geográfica, incrementando assim a disponibilidade dos sites da Prefeitura Municipal da Estância Turística de Paraguaçu Paulista na internet.

CONDIÇÃO DE ACEITAÇÃO DO OBJETO:

Os canais deverão estar instalados, sendo capazes de prover a comunicação dos equipamentos da rede interna da Prefeitura Municipal da Estância Turística de Paraguaçu Paulista com a internet. A troca de tráfego BGP deverá estar operando normalmente.

GARANTIA DA PROPOSTA E DO CONTRATO

O contrato vigorará pelo prazo de 12 (doze) meses, contados da data de sua assinatura, podendo ser prorrogado por períodos sucessivos de 12 meses, até o limite de 60 (sessenta) meses.

CONDIÇÕES DE ENTREGA E RECEBIMENTO

Os canais de comunicação deverão estar instalados e configurados conforme especificado neste Termo de Referência.

PROCEDIMENTOS ESPECÍFICOS DE FISCALIZAÇÃO E GERENCIAMENTO DO CONTRATO

Caberá ao Gestor Técnico designado pelo Departamento de Informática do contratante a fiscalização dos prazos contratuais para entrega dos serviços, atendimento e chamados corretivos, atendimento a solicitação de mudança de configurações e outros;

Caberá ao Gestor fiscalizar que os serviços contratados sejam prestados de acordo com os parâmetros solicitados;



Caberá ao Gestor informar as inconformidades observadas durante a execução dos serviços e recomendar a aplicação das penalidades previstas no contrato.

CRONOGRAMA FÍSICO-FINANCEIRO DE DESEMBOLSO

O pagamento será efetuado mensalmente, descontado o valor das penalidades, se houver;

A fatura mensal de prestação dos serviços de comunicação de dados deverá ser única;

Autorização da chefia competente.

ANEXO I DO TERMO DE REFERÊNCIA – CARACTERÍSTICAS MÍNIMAS DOS ROTEADORES

- 1 *O roteador a ser instalado no datacenter da contratante, pelo contratado, deve ter no mínimo as seguintes características técnicas:*
 - a *O equipamento e seus módulos e softwares não deverão constar em nenhuma lista do fabricante com as situações “End-of-Sale”, “End-of-Order”, “End-of-Life” ou “End-of-Support”;*
 - b *Deve possuir no mínimo 6 (seis) interfaces Gigabit Ethernet com conectores compatíveis com o padrão SFP. A contratada deverá fornecer 4 (quatro) transceptores SFP no padrão 1000BASE-SX e 2 (dois) transceptores 1000BASE-T de forma a possibilitar a utilização destas 6(seis) interfaces;*
 - c *Deve possuir no mínimo 2 (duas) interfaces 10 Gigabit Ethernet com conectores compatíveis com o padrão SFP+. A contratada deverá fornecer 2 (dois) transceptores SFP+ no padrão 10GBASE-SR de forma a possibilitar a utilização destas 2 (duas) interfaces;*
 - d *Deve implementar os protocolos de roteamento OSPFv2, OSPFv3 E BGP-4;*
 - e *Deve possuir suporte nativo ao protocolo IPv6;*
 - f *Deve implementar o protocolo MP-BGP(Multiprotocol Extensions dor BGP-4);*
 - g *Deve implementar Graceful Restart Mechanism dor BGP;*
 - h *Deve implementar BGP Communities Attribute;*
 - i *Deve implementar BGP Extended Communities Attribute;*
 - j *Deve implementar Bidirectional Forwarding Detection (BFD);*
 - k *Deve implementar Bidirectional Forwarding Detection (BFD) for IPv4 and IPv6 (Single Hop);*
 - l *Deve implementar Generic Application of Bidirectional Forwarding Detection (BFD);*
 - m *Deve implementar Bidirectional Forwarding Detection (BFD) for Multihop Patths;*
 - n *Deve possuir suporte ao protocolo Netflow v9 ou superior;*



- o Deve possuir suporte ao protocolo 802.1q;*
- p Deve possuir suporte aos protocolos Telnet e SSHv2;*
- q Deve possuir gerenciamento local através de uma porta console;*
- r Todos os cabos e adaptadores necessários para o gerenciamento através da porta console deverão ser fornecidos pela contratada de forma a propiciar o gerenciamento do roteador a partir de uma porta USB padrão 2.0;*
- s Deve possuir suporte ao protocolo SNMP (Simple Network Management Protocol), nas versões V1, V2 e V3;*
- t Deve possuir memória suficiente para armazenar em sua tabela de roteamento o Full Routing BGP-4 da internet admitindo crescimento futuro para no mínimo 2 (dois) milhões de rotas;*
- u Deve possuir no mínimo 8GB de memória RAM disponível para o sistema operacional do roteador;*
- v Deve possuir no mínimo 1GB de memória flash;*
- w Deverá ser disponibilizado para a contratante com o último release de software estável disponibilizado pelo fabricante, capaz de atender a todos os requisitos acima, incluindo o suporte à atualização do referido software durante o período de vigência do contrato;*
- x Deve ser montável em rack padrão EIA-310 com largura padrão 19” ocupando no Maximo 1U de altura;*
- y Deve possuir fontes auto-range redundantes AC (100-240V |50-60Hz) viabilizando a alimentação elétrica através de fontes de energia distintas;*



ANEXO II DO TERMO DE REFERÊNCIA – DIAGRAMA DE INTERCONEXÃO DOS SERVIÇOS DOS ITENS I E

II

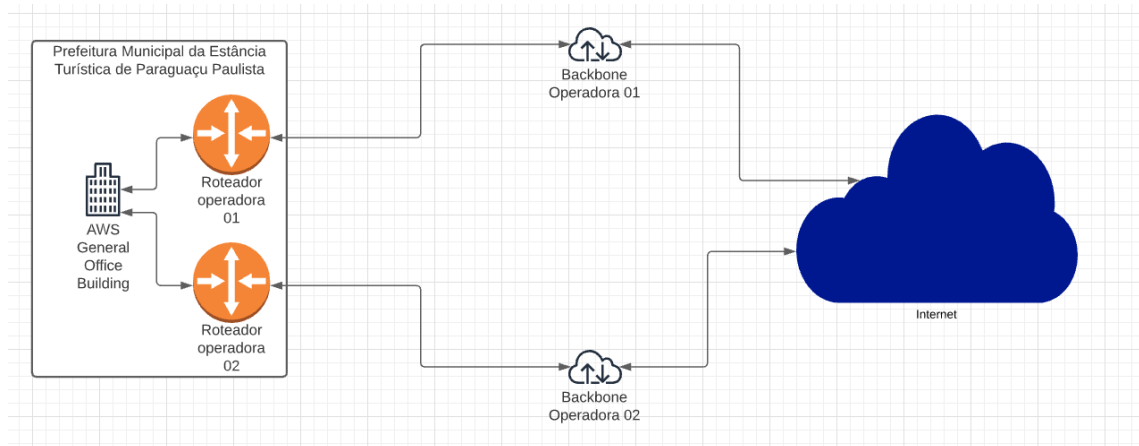



ANEXO II

“DECLARAÇÃO”

Eu, _____ (nome) _____, representante legal da empresa _____, CNPJ: _____, interessada em participar no Processo Licitatório (Pregão nº .../2021), da Prefeitura Municipal da Estância Turística de Paraguaçu Paulista, **DECLARO**, sob as penas da Lei, que demos pleno atendimento aos requisitos de habilitação.

Local e data.

Nome, RG e do Representante Legal
(com carimbo da empresa)

ANEXO III

“DECLARAÇÃO”

Eu, _____ nome completo),
CPF: _____ representante legal da empresa
_____, CNPJ _____, interessada em participar no
Processo Licitatório (Pregão nº .../2021), da Prefeitura Municipal da Estância Turística de Paraguaçu Paulista, **DECLARO**, sob as penas da Lei, que, inexistente impedimento legal contra a firma _____ para licitar ou contratar com a Administração

Local e data.

Contratada
Nome, RG. – representante legal
(carimbo da empresa)



ANEXO IV

“DECLARAÇÃO”

Eu, _____ (nome completo), CPF: _____ representante legal da empresa _____, CNPJ _____, interessada em participar no Processo Licitatório (Pregão nº .../2021), da Prefeitura Municipal da Estância Turística de Paraguaçu Paulista, **DECLARO**, sob as penas da Lei, que, aceito as condições do Pregão nº .../2021.

Local e data.

Contratada
Nome, RG. – representante legal
(carimbo da empresa)

ANEXO V

“DECLARAÇÃO”

Eu, _____ nome completo), CPF: _____ representante legal da empresa _____, CNPJ _____, interessada em participar no Processo Licitatório (Pregão n.º .../2021), da Prefeitura Municipal da Estância Turística de Paraguaçu Paulista, **DECLARO**, sob as penas da Lei, que em meu quadro de pessoal, não utilizará na prestação dos serviços, empregado(s) com idade inferior a 18 (dezoito) anos em trabalho noturno, perigoso ou insalubre, e de 16 (dezesesseis) anos em qualquer trabalho, salvo na condição de aprendiz, nos termos do inciso XXXIII, do art. 7º, da Constituição Federal e Lei Federal nº 9.854/99.

Local e data.

Contratada
Nome, RG. – representante legal
(carimbo da empresa)



ANEXO VI

“DECLARAÇÃO DE ME E EPP”

A empresa _____, com sede na cidade de _____, Estado de _____, na Rua _____, inscrita no CNPJ sob nº _____, Inscrição Estadual nº _____, neste ato representado por _____, DECLARA, para fins que se enquadra como microempresa utilizando dos benefícios previstos nos art. 42 a 45 da Lei Complementar 123, de 14 de dezembro de 2006.

Local e data.

Empresa

Nome, RG. – representante legal
(carimbo da empresa)

ANEXO VII

DECLARAÇÃO

A empresa _____, com sede na cidade de _____, Estado de _____, na Rua _____, inscrita no CNPJ sob nº _____, Inscrição Estadual nº _____, neste ato representado por _____, DECLARA, para devido fins, que não possui em seu quadro societário servidor público da ativa, ou empregado de empresa pública ou de sociedade de economia mista.

Paraguaçu Paulista, dede 2021.

Empresa

Nome, RG. – representante legal
(carimbo da empresa)



A N E X O VIII
MINUTA DO CONTRATO
TERMO CONTRATO N.º /2021

CONTRATO QUE ENTRE SI CELEBRAM A PREFEITURA MUNICIPAL DA ESTÂNCIA TURÍSTICA DE PARAGUAÇU PAULISTA, E A EMPRESA, (PREGÃO N.º/2021).

Por este instrumento particular, de um lado, a **Prefeitura Municipal da Estância Turística de Paraguaçu Paulista**, pessoa jurídica de direito público, com sede a Av. Siqueira Campos nº1.430, inscrita no CNPJ sob o nº44.547.305/0001-93, representada neste ato pelo Sr. **Antonio Takashi Sasada**, residente à Rua Caramuru, n.º 23, Centro, portador da Cédula de Identidade RG. n.º 18.347.608-6 e do CPF n.º 099.786.208-42, de ora em diante denominada simplesmente **CONTRATANTE** e, de outro lado, a empresa, com sede na n.º, na cidade de, no estado de, inscrita no CNPJ/MF sob n.º, neste ato representado por seu representante Sr., portador da cédula de identidade n.º, e do CPF n.º, doravante simplesmente **CONTRATADA**, têm entre si, justo e acordado celebrar o presente termo de Contrato lavrado nos autos do Processo n.º/2021, **PREGÃO N.º/2021**, objetivando a **Prestação de serviço de acesso corporativo à internet (rede mundial de computadores), em banda larga dedicada, sendo 02 links de dados, com velocidade mínima de 500 Mbps.**, sujeitando-se as partes ao estabelecido pela Lei Federal n.º 10.520, de 17 de julho de 2002, Decreto Municipal n.º 4.536, de 25 de novembro de 2005, Lei Federal n.º 8.666, de 21 de junho de 1993, atualizadas pelas Leis nºs 8.883 de 08 de junho de 1994, 9.032 de 28 de abril de 1995 e alterações da Lei n.º 9.648 de 27 de maio de 1998, cujo objeto, obrigações e demais especificações, se apresentam nas cláusulas a seguir enunciadas, que as partes, mutuamente, aceitam e outorgam, e, por si e seus sucessores, prometem fielmente cumprir e respeitar.

CLÁUSULA PRIMEIRA - DO OBJETO

1 - Constitui objeto deste Contrato, à **Prestação de serviço de acesso corporativo à internet (rede mundial de computadores), em banda larga dedicada, sendo 02 links de dados, com velocidade mínima de 500 Mbps.** em conformidade com as normas estabelecidas no Pregão n.º/2021 que com seus anexos, integram este instrumento, independentemente de transcrição, para todos os fins e efeitos legais.

CLÁUSULA SEGUNDA - DO PREÇO

2 - O valor global do presente contrato, será pela importância de **R\$** (.....)

2.1 – O Valor mensal de R\$

CLÁUSULA TERCEIRA - DOS PAGAMENTOS

3 - Os pagamentos serão efetuados mensais, no **quinto dia útil** após o mês vencido, mediante a apresentação de Nota Fiscal de Prestação de Serviços/Fatura.

3.1 – Após ateste de recebimento e protocolada a nota fiscal a Prefeitura efetuará o pagamento no prazo de até 5 (cinco) dias úteis.

3.1.1 - As notas fiscais/faturas que apresentarem incorreções serão devolvidas à Contratada e seu vencimento ocorrerá no mesmo prazo definido no subitem acima, após a data de sua apresentação válida.

3.2 - O pagamento será feito mediante depósito em conta nominal da empresa, mediante informação do nº.da agência, banco, e conta-corrente.

CLÁUSULA QUARTA – DO REAJUSTE

4 – Os preços contratados poderão ser reajustados no final de cada 12 (doze) meses, por força do disposto no artigo 28 “caput” da lei Federal n.º 9.069/95, com base na variação acumulada do Índice IPCA, verificado a partir da assinatura do contrato, sujeita a alterações estipuladas pelo Governo Federal.

CLÁUSULA QUINTA – DA VIGÊNCIA

5 – O presente CONTRATO terá vigência de **até 12 (doze) meses**, podendo ainda ser prorrogado nos termos da Lei.

CLÁUSULA SEXTA - DAS CONDIÇÕES E DO PRAZO E LOCAL DE ENTREGA DO OBJETO DA LICITAÇÃO

6 - Prazo de implantação: **até 30 (sessenta) dias, após ordem de serviço, na CIF - Paraguaçu Paulista/SP;**

6.1- Local da implantação: Av. Siqueira Campos, 1430 – Centro – Paço Municipal.

6.2- Correrão por conta da(s) contratada(s) todas as despesas de frete, carga, descarga, motorista, ajudantes, seguros, transporte, instalação, tributos, encargos trabalhistas e previdenciários, decorrentes da entrega dos produtos.

CLÁUSULA SÉTIMA - DAS CONDIÇÕES DE RECEBIMENTO DO OBJETO

7 - O objeto da presente licitação será recebido provisoriamente no ato da entrega, no local e endereço indicados **no subitem acima**, do Edital de Pregão n.º/2021, acompanhada da respectiva nota fiscal/fatura.

7.1 - Por ocasião da entrega, a Contratada deverá colher o comprovante respectivo (canhoto ou outro documento hábil).



Prefeitura Municipal da Estância Turística de Paraguaçu Paulista

Av. Siqueira Campos, 1430 – Jardim Paulista – Praça Jornalista Mário Pacheco - CEP. 19703-061
CNPJ 44.547.305/0001-93 - Estância Turística de Paraguaçu Paulista - Estado de São Paulo

27

7.2 - O recebimento do objeto dar-se-á definitivamente após o recebimento provisório, uma vez verificado o atendimento integral das especificações contratadas, mediante carimbo de recibo atestando a conformidade no verso da nota, aposto e firmado pela equipe responsável designada pela Municipalidade para recebimento.

CLÁUSULA OITAVA - DO RECURSO

8 - As despesas decorrentes da execução do presente, serão cobertas pela Dotação Orçamentária:

CÓDIGO	DESCRIÇÃO DA DESPESA
26 3.3.90.39.00	Outros Serviços de Terceiros – Pessoa Jurídica
164 3.3.90.39.00	Outros Serviços de Terceiros – Pessoa Jurídica
349 3.3.90.39.00	Outros Serviços de Terceiros – Pessoa Jurídica
768 3.3.90.39.00	Outros Serviços de Terceiros – Pessoa Jurídica

CLÁUSULA NONA - DA GARANTIA

9 - De acordo com a faculdade permitida pelo artigo 56, da Lei Federal nº. 8666/93 e suas alterações, a autoridade deixa de exigir a garantia contratual.

CLÁUSULA DÉCIMA - DAS SANÇÕES PARA O CASO DE INADIMPLEMENTO

10 - Se a **CONTRATADA** inadimplir as obrigações assumidas, no todo ou em parte, ficará sujeita às sanções previstas nos artigos 86 e 87, da Lei Federal nº. 8666/93, no que couber:

a) Pelo atraso injustificado na entrega do objeto:

Até 30 (trinta) dias corridos, multa de 0,5% (meio por cento), sobre o valor da obrigação, por dia de atraso;

Superior a 30 (trinta) dias corridos, multa de 1 % (um por cento), sobre o valor da obrigação, por dia de atraso;

b) Pela inexecução total ou parcial do ajuste, multa de 20% (vinte por cento) calculada sobre o valor do objeto não entregue;

c) As multas são autônomas e a aplicação de uma não exclui a de outra.

CLÁUSULA DÉCIMA PRIMEIRA - DA INEXECUÇÃO E RESCISÃO

11 - O presente contrato poderá ser rescindido na forma, com as consequências e pelos motivos previstos nos artigos 77 a 80 e 86 a 88, da Lei Federal nº. 8.666/93.

CLAUSULA DÉCIMA SEGUNDA - DOS TRIBUTOS

12 - A **CONTRATADA** é responsável pelo pagamento dos tributos atualmente incidentes sobre o objeto do presente contrato e/ou quaisquer alterações que venham a ocorrer, seja de alíquotas ou decorrentes de novos tributos, assim como, pelos encargos previstos no artigo 71 da Lei Federal n.º 8.666/93 e suas respectivas alterações.

CLAUSULA DÉCIMA TERCEIRA - DOS ANEXOS

13 - Fazem parte integrante deste contrato à proposta da **CONTRATADA** constante do Processo nº. /2021 e seus anexos.

CLAUSULA DÉCIMA QUARTA - DO FORO

14 - Para dirimir dúvidas, solucionar litígios, decorrentes da execução deste contrato, fica eleito, pelas partes Contratantes, o Foro da Comarca da Estância Turística de Paraguaçu Paulista, Estado de São Paulo como competente, e com privilégio sobre qualquer outro.

E por estarem justas e concordes, as partes assinam o presente instrumento em 03 (três) vias de igual forma e teor, na presença de duas testemunhas abaixo.

Estância Turística de Paraguaçu Paulista, ... de de 2021.

Prefeitura Municipal da Estância Turística de Paraguaçu Paulista - **CONTRATANTE**

Antonio Takashi Sasada

Prefeito Municipal

..... - **CONTRATADA**

.....

.....

TESTEMUNHAS:

A).....

B)

R.G.

R.G.



**ANEXO LC-01 - TERMO DE CIÊNCIA E DE NOTIFICAÇÃO
(CONTRATOS)**

CONTRATANTE: _____
CONTRATADO: _____
CONTRATO Nº (DE ORIGEM): _____
OBJETO: _____
ADVOGADO (S)/ Nº OAB/email: (*) _____

Pelo presente TERMO, nós, abaixo identificados:

1. Estamos CIENTES de que:

- a) o ajuste acima referido, seus aditamentos, bem como o acompanhamento de sua execução contratual, estarão sujeitos a análise e julgamento pelo Tribunal de Contas do Estado de São Paulo, cujo trâmite processual ocorrerá pelo sistema eletrônico;
- b) poderemos ter acesso ao processo, tendo vista e extraindo cópias das manifestações de interesse, Despachos e Decisões, mediante regular cadastramento no Sistema de Processo Eletrônico, em consonância com o estabelecido na Resolução nº 01/2011 do TCESP;
- c) além de disponíveis no processo eletrônico, todos os Despachos e Decisões que vierem a ser tomados, relativamente ao aludido processo, serão publicados no Diário Oficial do Estado, Caderno do Poder Legislativo, parte do Tribunal de Contas do Estado de São Paulo, em conformidade com o artigo 90 da Lei Complementar nº 709, de 14 de janeiro de 1993, iniciando-se, a partir de então, a contagem dos prazos processuais, conforme regras do Código de Processo Civil;
- d) as informações pessoais dos responsáveis pela contratante estão cadastradas no módulo eletrônico do “Cadastro Corporativo TCESP – CadTCESP”, nos termos previstos no Artigo 2º das Instruções nº01/2020, conforme “Declaração(ões) de Atualização Cadastral” anexa (s);
- e) é de exclusiva responsabilidade do contratado manter seus dados sempre atualizados.

2. Damo-nos por NOTIFICADOS para:

- a) O acompanhamento dos atos do processo até seu julgamento final e consequente publicação;
- b) Se for o caso e de nosso interesse, nos prazos e nas formas legais e regimentais, exercer o direito de defesa, interpor recursos e o que mais couber.

LOCAL e DATA: _____

AUTORIDADE MÁXIMA DO ÓRGÃO/ENTIDADE:

Nome: Antonio Takashi Sasada
Cargo: Prefeito Municipal
CPF: 099.786.208-42

**RESPONSÁVEIS PELA HOMOLOGAÇÃO DO CERTAME OU RATIFICAÇÃO DA
DISPENSA/INEXIGIBILIDADE DE LICITAÇÃO:**

Nome: Antonio Takashi Sasada
Cargo: Prefeito Municipal
CPF: 099.786.208-42
Assinatura: _____

RESPONSÁVEIS QUE ASSINARAM O AJUSTE:

Pelo contratante:

Nome: Antonio Takashi Sasada
Cargo: Prefeito Municipal
CPF: 099.786.208-42

Assinatura: _____

Pela contratada:

Nome: _____
Cargo: _____
CPF: _____
Assinatura: _____

ORDENADOR DE DESPESAS DA CONTRATANTE:

Nome: Dênis Roberto Victorino da Silva
Cargo: Diretor do Departamento de Finanças
CPF: 382.980.778-30
Assinatura: _____

(*) Facultativo. Indicar quando já constituído, informando, inclusive, o endereço eletrônico



Prefeitura Municipal da Estância Turística de Paraguaçu Paulista

Av. Siqueira Campos, 1430 – Jardim Paulista – Praça Jornalista Mário Pacheco - CEP. 19703-061

CNPJ 44.547.305/0001-93 - Estância Turística de Paraguaçu Paulista - Estado de São Paulo

29

ANEXO IX

MODELO DA PROPOSTA

Pregão Presencial nº/2021

Nome do Proponente:

Razão Social

CNPJ

I.E.

Endereço:

CEP:

Cidade:

Telefone:

E-mail institucional:

E-mail pessoal:

Agência Bancária:

Agência:

Conta Corrente:

Conforme estipulado no Edital de Pregão Presencial nº .../2021, propomos:

Item	Descrição	Unid.	Quant.	Preço mensal	Preço anual
1	Link de dados com velocidade mínima de 500 MPS	UN	12		
2	Link de dados com velocidade mínima de 500 MPS	UN	12		

Total Geral: _____ (_____)

PRAZO DE IMPLANTAÇÃO _____

CONDIÇÕES DE PAGAMENTO _____

PRAZO DE VALIDADE DA PROPOSTA _____

DECLARAMOS A INEXISTÊNCIA DE IMPEDIMENTO LEGAL DESTA EMPRESA PARA LICITAR OU CONTRATAR COM ESSA ADMINISTRAÇÃO.

Assinatura

Nome Completo:

Cargo.....

RG: CPF:

(Obs.: Informar os dados (RG, CPF e Cargo) do representante legal, responsável pela assinatura da Ata de Registro de Preços).